



RX 20 Caractéristiques techniques.
Chariot élévateur électrique.

RX 20-15

RX 20-16

RX 20-18

RX 20-20



Cette fiche technique, réalisée selon les recommandations de la VDI 2698, donne les caractéristiques de l'appareil standard.
Des équipements différents tels que autre équipement de roues, autre mât, ou autres accessoires peuvent modifier les valeurs de référence.

			STILL	STILL	STILL	STILL	STILL	STILL	STILL	STILL		
Caractéristiques	1.1	Constructeur										
	1.2	Désignation du constructeur	RX 20-15	RX 20-16	RX 20-16P	RX 20-18	RX 20-18P/h	RX 20-20	RX 20-20 P	RX 20-20 P/h		
	1.3	Source d'énergie	Batterie	Batterie	Batterie	Batterie	Batterie	Batterie	Batterie	Batterie		
	1.4	Type de conduite	Assis	Assis	Assis	Assis	Assis	Assis	Assis	Assis		
	1.5	Capacité nominale/Charge sur fourche (capacité de base)	Q	kg	1500	1600	1600	1800	1800	2000	2000	
	1.6	Centre de gravité de la charge	c	mm	500	500	500	500	500	500	500	
	1.8	Distance de la charge du centre de l'essieu avant	x	mm	350	355	355	355	355	365	365	
	1.9	Empattement	y	mm	1341	1341	1410	1441	1448	1540	1469	1448
	Poids	2.1	Poids du chariot (à vide)		kg	2824	2884	2916	3044	3343	3212	3453
2.2		Charge par essieu en charge avant		kg	3743	3933	3915	4288	4442	4667	4888	
2.2.1		Charge par essieu en charge arrière		kg	513	550	602	556	701	545	565	
2.3		Charge par essieu à vide avant		kg	1292	1314	1345	1421	1580	1544	1455	1693
2.3.1		Charge par essieu à vide arrière		kg	1464	1570	1571	1623	1763	1668	1770	1760
3.1		Équipement de roues : superélastiques (SE)			SE	SE	SE	SE	SE	SE	SE	
Train de roulement	3.2	Dimensions avant			18 x 7-8	18 x 7-8	18 x 7-8	200/50-10	200/50-10	200/50-10	200/50-10	
	3.3	Dimensions arrière			15 x 4 1/2-8	15 x 4 1/2-8	16 x 6-8	15 x 4 1/2-8	16 x 6-8	15 x 4 1/2-8	16 x 6-8	
	3.5	Nombre de roues avant (x = roue motrice)			2x	2x	2x	2x	2x	2x	2x	
	3.5.1	Nombre de roues arrière (x = roue motrice)			2	2	2	2	2	2	2	
	3.6	Voie (milieu des roues) avant	b ₁₀	mm	932	932	932	942	942	942	942	
	3.7	Voie (milieu des roues) arrière	b ₁₁	mm	168	168	865	168	865	168	865	
	Cotes et dimensions	4.1	Inclinaison du mât en avant		Degré	3	3	3	3	3	3	
4.1.1		Inclinaison du mât en arrière		Degré	8	8	8	8	8	8		
4.2		Hauteur mât abaissé	h ₁	mm	2160	2160	2160	2160	2160	2160	2160	
4.3		Levée libre normale	h ₂	mm	150	150	150	150	150	150	150	
4.4		Hauteur de levée	h ₃	mm	3230	3230	3230	3230	3150	3150	3150	
4.5		Hauteur mât déployé	h ₄	mm	3805	3805	3805	3805	3805	3805	3805	
4.7		Hauteur protège-conducteur (cabine)	h ₆	mm	2082	2082	2082	2082	2240	2082	2240	
4.8		Hauteur siège	h ₇	mm	1015	1015	1015	1015	1173	1015	1173	
4.12		Hauteur d'attelage	h ₁₀	mm	490	490	460/350	490	460/350	490	460/350	
4.19		Longueur totale	l ₁	mm	2683	2683	2861	2783	2908	2892	2918	
4.20		Longueur au talon de fourche	l ₂	mm	1883	1883	2061	1983	2108	2092	2118	
4.21		Largeur hors tout	b ₁	mm	1099	1099	1099	1138	1138	1138	1138	
4.22		Section des bras de fourche	s	mm	35	40	40	40	40	40	40	
4.22.1		Largeur des bras de fourche	e	mm	80	80	80	80	80	80	80	
4.22.2		Longueur des bras de fourche	l	mm	800	800	800	800	800	800	800	
4.23		Tablier porte-fourche suivant norme ISO 2328 A/B			ISO II/A	ISO II/A	ISO II/A	ISO II/A	ISO II/A	ISO II/A	ISO II/A	
4.24		Largeur du tablier porte-fourche	b ₃	mm	980	980	980	980	980	980	980	
4.31		Garde au sol en charge sous portique	m ₁	mm	90	90	90	90	90	90	90	
4.32		Garde au sol au centre de l'empattement	m ₂	mm	123	123	123	123	123	123	123	
4.33	Largeur d'allée pour palette. 1000 x 1200 en travers	A _{st}	mm	3204	3209	3408	3309	3439	3418	3473	3449	
4.34	Largeur d'allée pour palette 800 x 1200 en longueur	A _{st}	mm	3328	3333	3607	3433	3638	3542	3672	3648	
4.35	Rayon de giration	W _a	mm	1523	1528	1852	1628	1883	1727	1907	1883	
4.36	Rayon de braquage intérieur	b ₁₃	mm	-	-	533	-	538,5	-	541	538,5	
Performances	5.1	Vitesse de translation en charge		km/h	16	16	16	16	16	16	16	
	5.1.1	Vitesse de translation à vide		km/h	16	16	16	16	16	16	16	
	5.2	Vitesse d'élévation en charge		m/s	0,43	0,43	0,43	0,42	0,38	0,38	0,38	
	5.2.1	Vitesse d'élévation à vide		m/s	0,60	0,60	0,60	0,60	0,52	0,52	0,52	
	5.3	Vitesse de descente en charge		m/s	0,51	0,51	0,51	0,52	0,53	0,53	0,53	
	5.3.1	Vitesse de descente à vide		m/s	0,47	0,47	0,47	0,48	0,49	0,49	0,49	
	5.5	Force de traction nominale en charge		N	3200	3200	3200	3050	2980	2980	2970	2930
	5.5.1	Force de traction nominale à vide		N	3340	3340	3340	3320	3260	3280	3280	3240
	5.6	Force maximale de traction en charge		N	9260	9260	9250	8990	8950	8950	8950	8920
	5.6.1	Force maximale de traction à vide		N	9120	9120	9120	9130	9080	9100	9070	9070
	5.7	Rampe en charge		%	12,8	12,8	12,7	11,4	10,7	10,5	10,5	10
	5.7.1	Rampe à vide		%	20,1	20,1	19,9	19,0	17,1	17,9	17,8	16,5
	5.8	Rampe maximale en charge		%	21,2	21,2	21,0	19,0	17,8	17,6	17,5	16,7
5.8.1	Rampe maximale à vide		%	24,8	24,8	25,4	25,9	26,4	27,2	25,2	27,2	
5.9	Temps d'accélération pour une conduite en charge		s	4,1	4,1	4,1	4,2	4,3	4,3	4,3	4,4	
5.9.1	Temps d'accélération pour une conduite à vide		s	4,0	4,0	4,0	4,0	4,1	4,1	4,1	4,2	
5.10	Frein de service			Elec/Mécanique	Elec/Mécanique	Elec/Mécanique	Elec/Mécanique	Elec/Mécanique	Elec/Mécanique	Elec/Mécanique		
Moteur électrique	6.1	Moteur de traction, puissance régime unihoraire 60 min		kW	2 x 4,5	2 x 4,5	2 x 4,5	2 x 4,5	2 x 4,5	2 x 4,5	2 x 4,5	
	6.2	Moteur de levage, puiss. à 20% de durée de mise en circulation		kW	9	9	9	9	9	9	9	
	6.3	Batterie suivant norme DIN 43531 / 35 / 36 A, B, C, non			DIN 43531 B	DIN 43531 B	DIN 43531 B	DIN 43531 B	DIN 43531 B	DIN 43531 B	DIN 43531 B	
	6.4	Tension de la batterie	U	V	48	48	48	48	48	48	48	
	6.4.1	Capacité batterie	K 5	Ah	575L	575L	575L	575L	700L	575L	700L	
	6.5	Poids de la batterie		kg	856	856	856	856	1119	856	856	1119
6.6	Consommation d'énergie d'après le cycle-VDI		kWh/h	4,3	4,4	4,4	4,7	5,2	5,0	5,0	5,4	
Généralités	8.1	Contrôle de vitesse										
	8.2	Pression hydraulique de service pour accessoires		bar	250	250	250	250	250	250	250	
	8.3	Débit d'huile pour accessoires		l/min	30	30	30	30	30	30	30	
	8.4	Niveau sonore moyen, mesuré au niveau de l'oreille du cariste		dB (A)	<70	<70	<70	<70	<70	<70	<70	
	8.5	Crochet d'attelage/Type DIN			Broche	Broche	Broche	Broche	Broche	Broche	Broche	

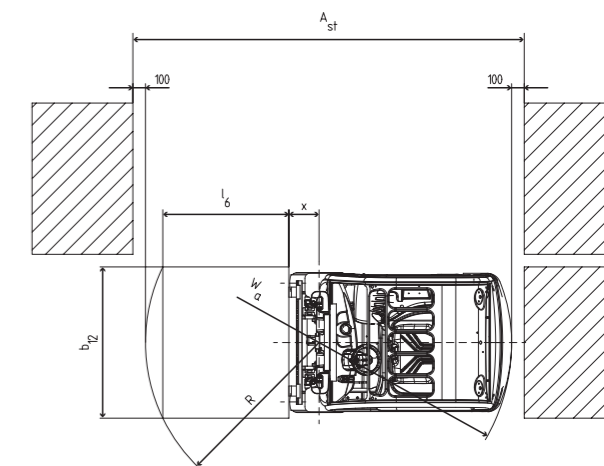
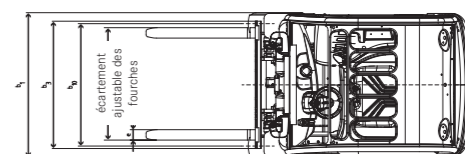
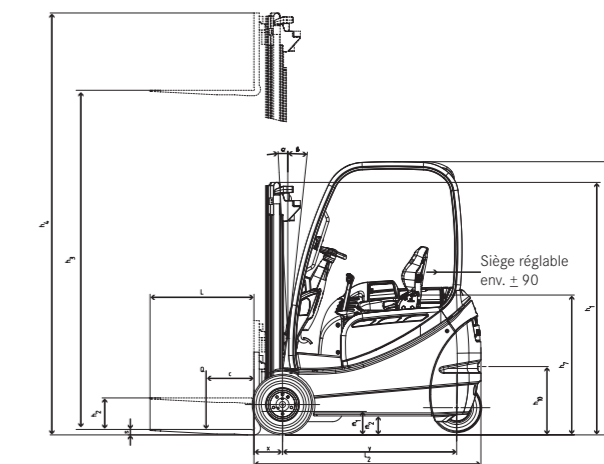

Les dimensions sont données avec un mât en position verticale

			Mât télescopique		A grande levée libre	Triplex		
RX 20-15/16	Levée nominale	h ₃	mm	2830 - 4230	4730 - 5430	2975 - 3975	4320 - 5220	5620 - 7870
	Hauteur hors tout	h ₁	mm	1960 - 2660	2910 - 3260	1960 - 2460	1960 - 2260	2460 - 3210
	Levée libre forme „B“	h ₂ /h ₅	mm	150	150	1330 - 1830	1330 - 1630	1830 - 2580
	Levée libre forme „A“	h ₂ /h ₅	mm	150	150	1362 - 1862	1362 - 1662	1862 - 2612
	Hauteur maximale forme „B“	h ₄	mm	3480 - 4880	5280 - 6080	3625 - 4625	4970 - 5870	6270 - 8520
	Hauteur maximale „A“	h ₄	mm	3473 - 4873	5273 - 6073	3593 - 4593	4938 - 5838	6238 - 8488
	Inclinaison vers l'avant	a	°	3				
	Inclinaison vers l'arrière	b	°	8		6		
	Entre-axes de fourche		mm	216 368 445 521 673 670				
	Largeur maximum	B	mm	1099	1188	1099	1099	1188
	Longueur totale hors tout	L ₂	mm	1883				
	Distance du centre de gravité	x	mm	355				
	Largeur d'allée de travail	A _{st}	mm	(1000 x 1200) 3209 (1200 x 800) 3333			(1000 x 1200) 3228 (1200 x 800) 3353	
	Dimensions avant	v		18 x 7 - 8	200/50-10	18 x 7 - 8	18 x 7 - 8	200/50-10
Dimensions arrière	h		15 x 4 1/2 - 8					
Voie avant / arrière	v/h	mm	932/168	990/168	932/168	932/168	990/168	
RX 20-16P	Longueur totale hors tout	L ₂	mm	2061			2081	
	Largeur d'allée de travail	A _{st}	mm	(1000 x 1200) 3408 (1200 x 800) 3607			(1000 x 1200) 3428 (1200 x 800) 3627	
	Dimensions	v/h		18 x 7 - 8 / 16 x 6 - 8				
	Voie avant / arrière	v/h	mm	932/865	990/865	932/865	932/865	990/865
RX 20-18	Levée nominale	h ₃	mm	2830 - 4230	4730 - 5430	2875 - 3875	4170 - 5070	5470 - 7720
	Hauteur hors tout	h ₁	mm	1960 - 2660	2910 - 3260	1960 - 2460	1960 - 2260	2460 - 3210
	Levée libre forme „B“	h ₂ /h ₅	mm	150	150	1312 - 1812	1312 - 1612	1812 - 2562
	Levée libre forme „A“	h ₂ /h ₅	mm	150	150	1312 - 1812	1312 - 1612	1812 - 2562
	Hauteur maximale forme „B“	h ₄	mm	3480 - 4880	5280 - 6080	3543 - 4543	4838 - 5738	6138 - 8388
	Hauteur maximale „A“	h ₄	mm	3473 - 4873	5273 - 6073	3543 - 4543	4838 - 5738	6138 - 8388
	Inclinaison vers l'avant	a	°	3				
	Entre-axes de fourche	b	°	8		6		
	Largeur maximum	B	mm	1138	1188	1138	1138	1188
	Longueur totale hors tout	L ₂	mm	1983				
	Distance du centre de gravité	x	mm	355				
	Largeur d'allée de travail	A _{st}	mm	(1000 x 1200) 3309 (1200 x 800) 3433			(1000 x 1200) 3327 (1200 x 800) 3452	
	Dimensions	v/h		200/50 - 10 / 16 x 6 - 8				
	Voie avant / arrière	v/h	mm	942/168	990/168	942/168	942/168	990/168
RX 20-18P/h	Longueur totale hors tout	L ₂	mm	2108			2128	
	Largeur d'allée de travail	A _{st}	mm	(1000 x 1200) 3439 (1200 x 800) 3638			(1000 x 1200) 3459 (1200 x 800) 3658	
	Dimensions	v/h		200/50 - 10 / 16 x 6 - 8				
	Voie avant / arrière	v/h	mm	942/865	990/865	942/865	942/865	990/865
RX 20-20	Levée nominale	h ₃	mm	2750 - 4150	4630 - 5330	2870 - 3870	4165 - 5065	5665 - 7915
	Hauteur hors tout	h ₁	mm	1960 - 2660	2910 - 3260	1960 - 2460	1960 - 2260	2460 - 3210
	Levée libre forme „B“	h ₂ /h ₅	mm	150	150	1330 - 1830	1330 - 1630	1830 - 2580
	Levée libre forme „A“	h ₂ /h ₅	mm	150	150	1405 - 1905	1405 - 1705	1905 - 2655
	Hauteur maximale forme „B“	h ₄	mm	3400 - 4800	5300 - 6000	3520 - 4520	4830 - 5730	6330 - 8580
	Hauteur maximale „A“	h ₄	mm	3325 - 4725	5225 - 5925	3445 - 4445	4755 - 5655	6255 - 8505
	Inclinaison vers l'avant	a	°	3				
	Entre-axes de fourche	b	°	8		6		
	Largeur maximum	B	mm	1138	1188	1138	1138	1188
	Longueur totale hors tout	L ₂	mm	2092				
	Distance du centre de gravité	x	mm	365				
	Largeur d'allée de travail	A _{st}	mm	(1000 x 1200) 3418 (1200 x 800) 3542			(1000 x 1200) 3438 (1200 x 800) 3563	
	Dimensions	v/h		200/50 - 10 / 16 x 6 - 8				
	Voie avant / arrière	v/h	mm	942/168	990/168	942/168	942/168	990/168
RX 20-20P	Longueur totale hors tout	L ₂	mm	2130			2152	
	Largeur d'allée de travail	A _{st}	mm	(1000 x 1200) 3473 (1200 x 800) 3672			(1000 x 1200) 3495 (1200 x 800) 3694	
	Dimensions	v/h		200/50 - 10 / 16 x 6 - 8				
	Voie avant / arrière	v/h	mm	942/865	990/865	942/865	942/865	990/865
RX 20-20Ph	Longueur totale hors tout	L ₂	mm	2118			2140	
	Largeur d'allée de travail	A _{st}	mm	(1000 x 1200) 3449 (1200 x 800) 3648			(1000 x 1200) 3471 (1200 x 800) 3670	
	Dimensions	v/h		200/50 - 10 / 16 x 6 - 8				
	Voie avant / arrière	v/h	mm	942/865	990/865	942/865	942/865	990/865

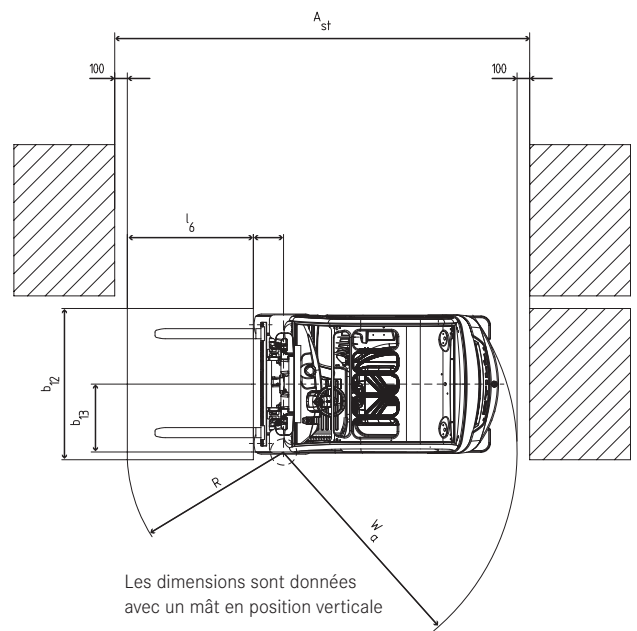
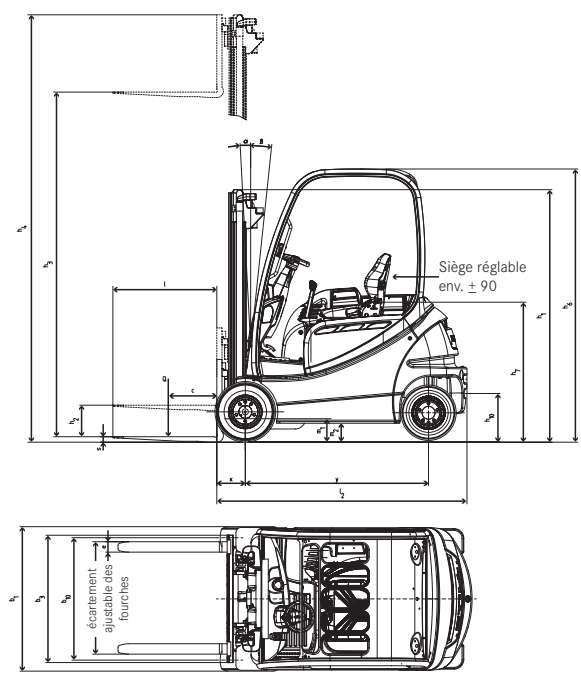

- Tablier porte-fourche
- - - - - Tablier à déplacement latéral intégré

Capacité en kilo RX 20 - 15 Mât télescopique et à grande levée libre

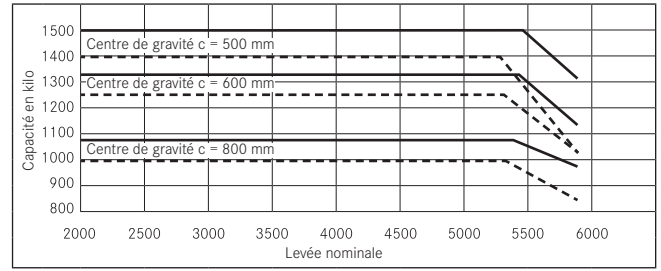

Capacité en kilo RX 20 - 15 Mât triplex

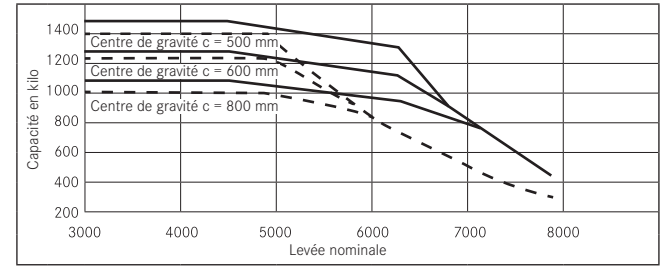

Capacité en kilo RX 20 - 16 Mât télescopique et à grande levée libre

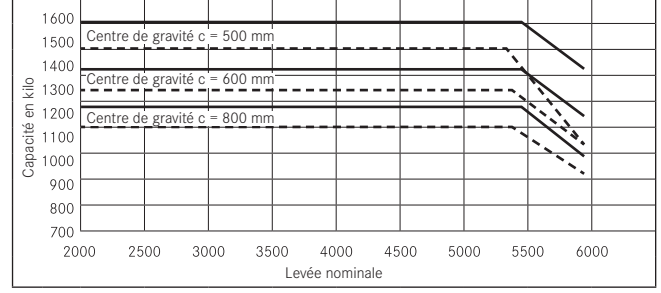

Capacité en kilo RX 20 - 16 Mât triplex

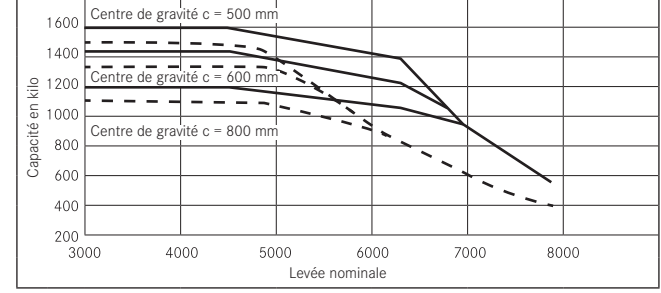

Capacité en kilo RX 20 - 16P Mât télescopique et à grande levée libre

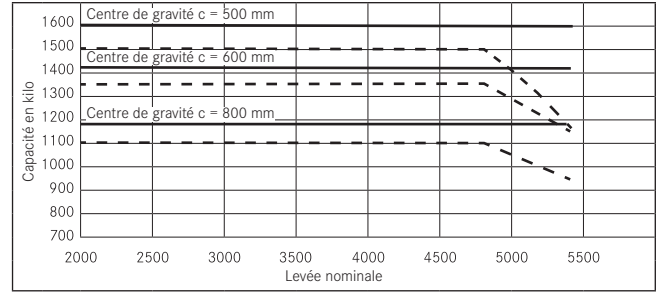

Capacité en kilo RX 20 - 16P Mât triplex

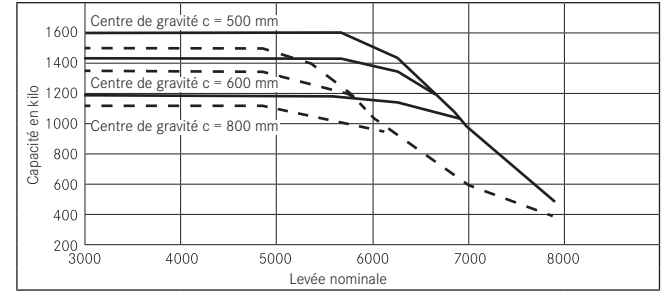

Capacité en kilo RX 20 - 18 Mât télescopique et à grande levée libre

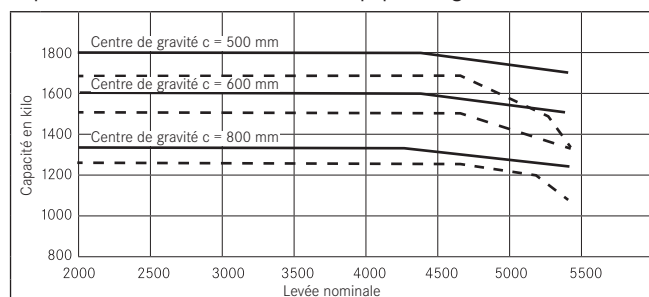

Capacité en kilo RX 20 - 18 Mât triplex

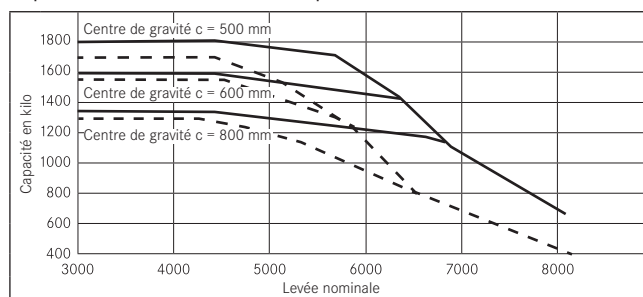

Capacité en kilo RX 20 - 18P/h Mât télescopique et à grande levée libre

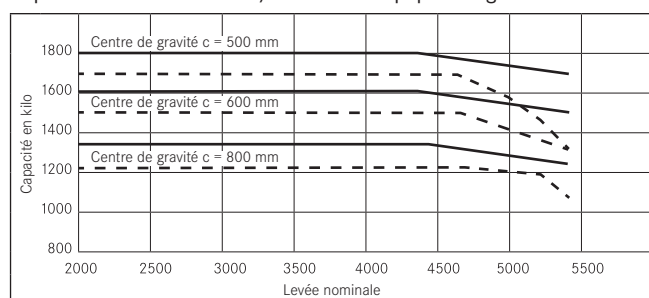

Capacité en kilo RX 20 - 18P/h Mât triplex

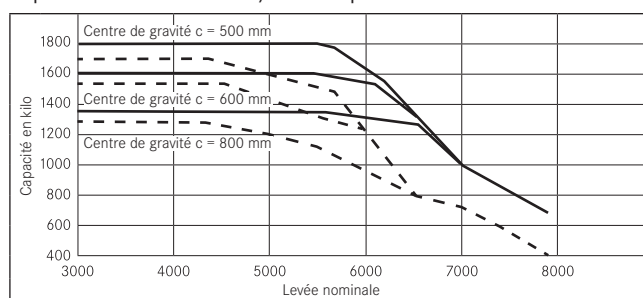

Capacité en kilo RX 20 - 20 Mât télescopique et à grande levée libre

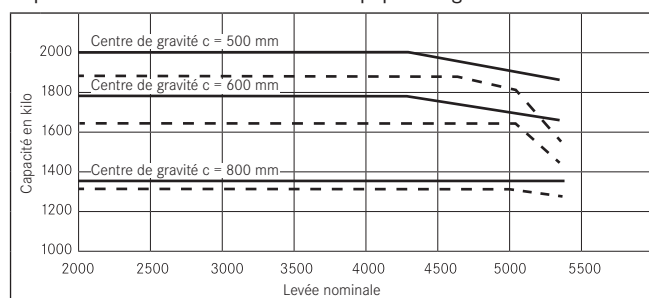

Capacité en kilo RX 20 - 20 Mât triplex

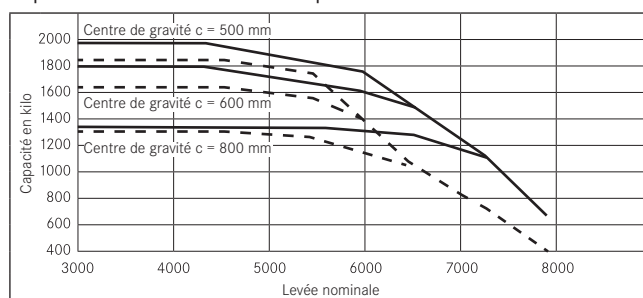

Capacité en kilo RX 20 - 20P Mât télescopique et à grande levée libre

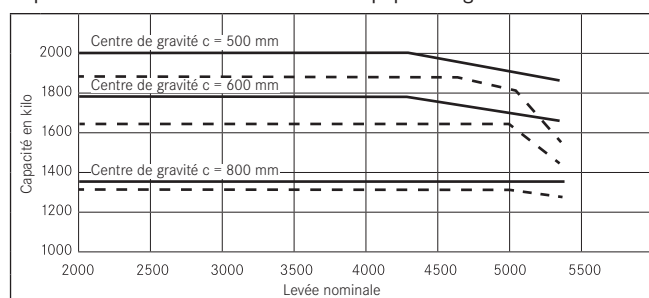

Capacité en kilo RX 20 - 20P Mât triplex

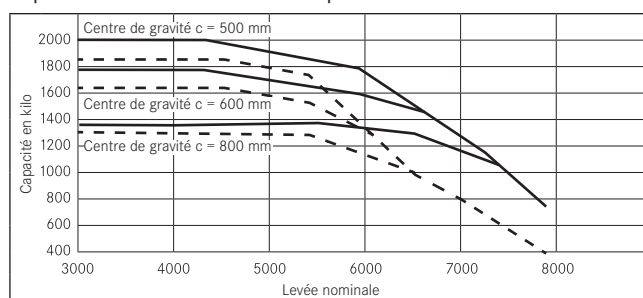

Capacité en kilo RX 20 - 20P/h Mât télescopique et à grande levée libre

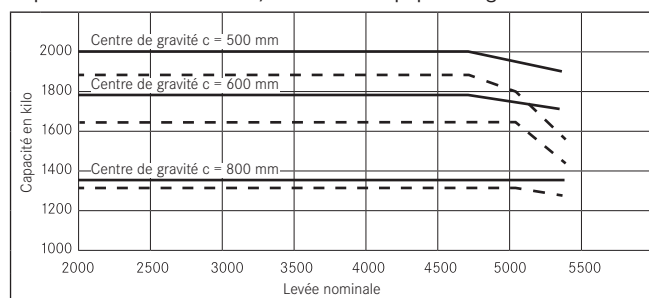

Capacité en kilo RX 20 - 20P/h Mât triplex

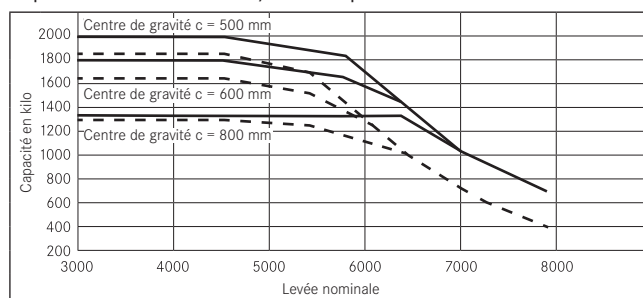

————— Tablier porte-fourche
 - - - - - Tablier à déplacement latéral intégré

Motorisation.

Conçus pour un rendement énergétique et un silence de fonctionnement optimum, les deux moteurs asynchrones du RX 20 entraînent les roues avant. Cette motorisation leur assure de grandes performances, tant en vitesse qu'en accélération, même sur sols inégaux ou rampes - et donc un rendement élevé. Autre atout décisif : le développement d'une puissance constante de l'arrêt jusqu'à la vitesse maximale. Le cariste dispose ainsi en permanence d'un maximum de motricité pour franchir les seuils. Plus encore, l'encapsulation en carter IP54 de la totalité du moteur le protège contre les intrusions de poussières ou les projections d'eau. Cette motorisation permet également, grâce à son système de freinage par génératrice d'augmenter son autonomie de près de 90 minutes. Dans de nombreux cas, cela permet de supprimer une interruption durant un poste pour recharge intermédiaire ou changement de batterie. En outre, le variateur dernière génération STILL assure une conduite extrêmement précise avec une gestion optimale de l'énergie. Il permet même le maintien immobile du chariot sur une rampe de quai sans utiliser le frein lors des opérations de chargement/déchargement des camions. La chaleur générée par les variateurs est dissipée par répartition sur la surface du contrepoids. Cela permet d'obtenir un très bon refroidissement sans ventilateur ni filtre supplémentaire - et ainsi d'assurer un travail plus silencieux tout en garantissant une fiabilité extrême.

Programme d'Eco-conduite Blue-Q.

- Activation du module d'économie d'énergie Blue-Q d'une pression sur un bouton depuis le tableau de bord.
- Processus automatique d'économie d'énergie d'une grande efficacité (optimisation de la courbe de rendement avec maintien d'une disponibilité totale pour les tâches en cours).
- Coupure intelligente des consommations électriques inutiles.
- Réduction de la consommation jusqu'à 10% selon le profil d'utilisation et l'équipement du chariot.

Système électrique.

Le système électrique du RX 20 fonctionne de manière numérique. Deux systèmes CAN-Bus séparés permettent un fonctionnement sans rétroaction possible - gage d'une grande sûreté de manoeuvre. En outre, les variateurs à deux processeurs se surveillant mutuellement apportent encore plus de sécurité. Et pour une évolutivité maximale, différents pré-câblages de série simplifient l'ajout ultérieur d'équipements électriques supplémentaires.

Mât.

Le mât STILL haute visibilité est monté sur le cadre au-dessus du vérin d'inclinaison et s'articule en bas sur l'essieu avant. L'éloignement maximal de ces deux points d'ancrage lui assure une très grande rigidité sans torsion des profilés. Selon les applications, le chariot peut être livré avec un mât duplex, NiHo ou Triplex :

- Duplex : Version d'un coût avantageux adaptée à de nombreuses applications et offrant une visibilité totale à travers le mât.
- NiHo : Complète le mât duplex d'un vérin hydraulique central permettant d'utiliser toute la hauteur libre de levage - pour une exploitation maximale de la hauteur disponible même en cas de plafond bas - par ex. pour un chargement à plein volume des conteneurs ou camions.
- Triplex : Assure une exploitation optimale des espaces de stockage vertical pour des applications comportant de grandes hauteurs de levage avec des franchissements de seuils peu élevés.

Les profilés de mât en I (IPN) intégrant les vérins avec chaînes de levage dans le prolongement arrière offrent un dégagement visuel optimal.

Les flexibles hydrauliques sont insérés le long du profilé du mât sans enrouleur - pour une utilisation sans usure et une visibilité complète même avec des équipements auxiliaires.

Système hydraulique.

La régulation du régime de la pompe par la servocommande dynamique s'effectue en fonction des besoins et en proportion exacte des actions sur les leviers de commande ou la direction : la consommation d'énergie est ainsi adaptée en fonction des besoins réels. La douceur et la précision du système hydraulique augmentent la sécurité du travail en permettant des positionnements au millimètre près. Le système hydraulique a lui aussi été optimisé pour économiser l'énergie, avec :

- La haute efficacité de la pompe hydraulique à niveau de bruit réduit.
- Le remplacement des vannes d'amorçage par des vannes d'arrêt. La vanne prioritaire desservant la direction est directement flasquée à la pompe, éliminant interfaces hydrauliques et flexibles supplémentaires pour une utilisation plus sûre et plus propre.

Poste de conduite.

Le poste de conduite du RX 20 offre au cariste :

- Un grand espace pour les jambes et un plancher incliné avec tapis de sol antidérapant
- Une colonne de direction réglable et un diamètre réduit du volant
- Une disposition des pédales de type automobile pouvant au choix être remplacée par une configuration à trois pédales afin d'adapter le RX 20 aux habitudes de conduite du cariste.
- Un commutateur de sens de marche sur le levier de commande hydraulique de levage permettant d'inverser le sens de translation sans changement de position de la main.
- Un affichage à vitre chauffante permettant de conserver un affichage clair et immédiatement lisible des informations importantes - heure, intervalles d'entretien, charge batterie.
- même en cas de passage d'un environnement froid à un environnement chaud et inversement.
- Un choix de 5 programmes de conduite permet au cariste d'adapter le comportement de son RX 20 à chaque application et/ou à ses habitudes de travail. Mieux encore : chaque programme peut encore être modifié afin de l'adapter exactement à un profil d'application particulier.
- Une garde au toit élevée faisant du RX 20 un chariot également adapté aux caristes de grande taille. La visibilité périphérique reste optimale quelle que soit la hauteur des yeux du cariste grâce au profil étroit des montants verticaux et à une position assise élevée.

Sécurité.

Freinage électrique par relâchement de l'accélérateur complété d'un frein de stationnement et de service mécanique. Le RX 20 se distingue également par son changement de batterie latéral - avec un transpalette ou un chariot frontal. Un gain de temps notable par rapport à la permutation par élingage, cette approche minimise - plus particulièrement sur les versions à cabine - les dangers d'écrasement et de dommages en tous genres auxquels exposent des levages et déplacements pendulaires répétés de lourdes batteries.

Service.

L'intervalle d'entretien du RX 20 est de 1 000 heures ou 12 mois (suivant les conditions d'utilisation et l'environnement). De tels intervalles permettent des économies de temps et d'entretien. Le diagnostic rapide à l'aide d'un PC, l'excellente accessibilité de tous les composants à entretenir et une livraison rapide de toutes les pièces de rechange nécessaires garantissent au RX 20 un taux de disponibilité particulièrement élevé.



Votre contact

STILL

6 Bd Michael Faraday

SERRIS - CEDEX 4

77716 MARNE LA VALLEE

Tél. : 01.64.17.40.00

Fax : 01.64.17.41.70

info@still-fr.com

Pour plus d'informations, consultez le site :

www.still-fr.com

STILL S.A.

Succursale Suisse romande

Route de Chardonne

CH-1070 Puidoux

Téléphone : +41 (0)21/946 40 80

Téléfax : +41 (0)21/946 40 92

Pour plus d'informations, consultez le site :

www.still.ch

STILL S.A.

Vosveld 9

B-2110 Wijnegem

Tél: +32 (0)3 360 62 00

Fax: +32 (0)3 326 21 42

info@still.be

Pour plus d'informations, consultez le site :

www.still.be